

INSTRUCTIONS DE MONTAGE

MARQUE DU CHARIOT

HYUNDAI

TYPE DU CHARIOT

35 /40/45 D-9A - 50 DA-9A

DESIGNATION PRODUIT

***Cabine Rigide
Chauffage***

Suivi des modifications et améliorations

<i>Indice</i>	<i>Date</i>	<i>Description des modifications</i>	<i>Réalisé par :</i>	<i>Modifié par</i>
A	03/07/2014	Création du document	PN	
B	06/02/2017	Modification du support bidon de lave-glace	PN	
D				
E				
F				
G				
H				
I				

Vous pouvez télécharger sur notre site internet www.cabine-kbo.com les dernières versions des Instructions de montage

Ordre de Montage

- A. Montage du TOIT
- B. Montage des PORTES METALLIQUES
- C. Montage des PORTES METALLIQUES EN 2 PARTIES
- D. Montage du PANNEAU AVANT
- E. Montage du PANNEAU ARRIERE
- F. Montage des ÉQUIPEMENTS ÉLECTRIQUES
- G. Montage du CHAUFFAGE

A. Montage du TOIT

1. Poser le toit (1) sur le toit du protège conducteur en vérifiant que le joint d'étanchéité soit en contact



2. Tourner les 4 pattes (2) sous le toit du protège conducteur, puis serrer.

B. Montage des PORTES METALLIQUES MONOBLOCS

1. Fixer les charnières partie mâle (1) sur le montant arrière du protège conducteur en respectant les dimensions donnés ci-contre.

Attention, les charnières haute et basse sont différentes. Sur la charnière basse vous avez 2 trous taraudés pour fixer le support vérin à gaz (A)

2. Fixer sur la porte les charnières parties femelles (2)

Attention, les charnières haute et basse sont différentes.

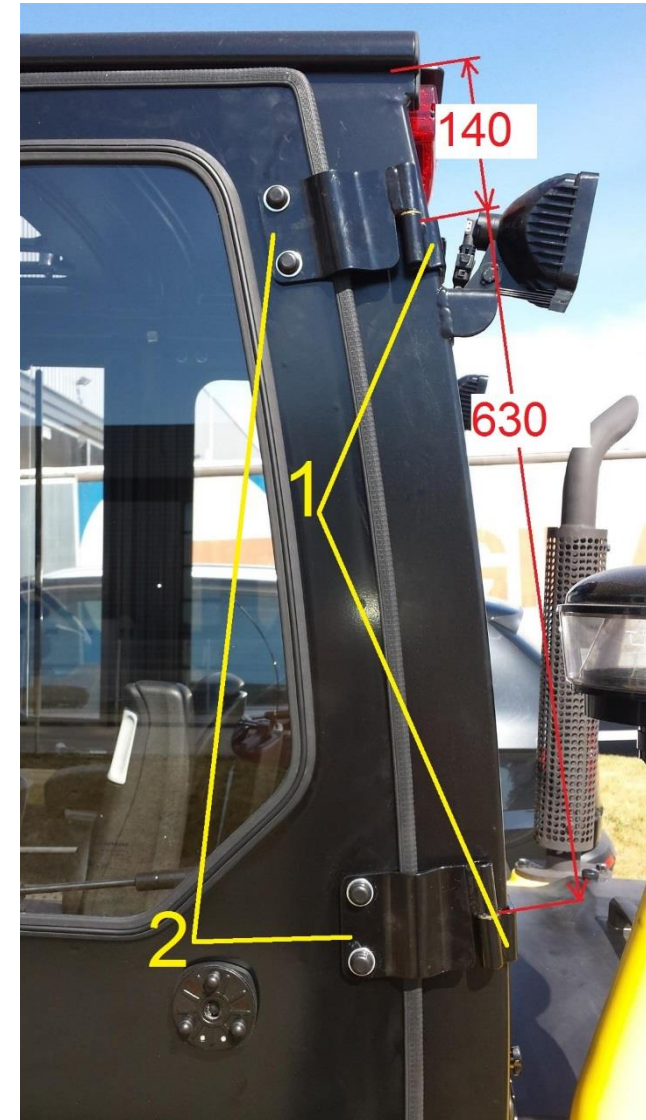
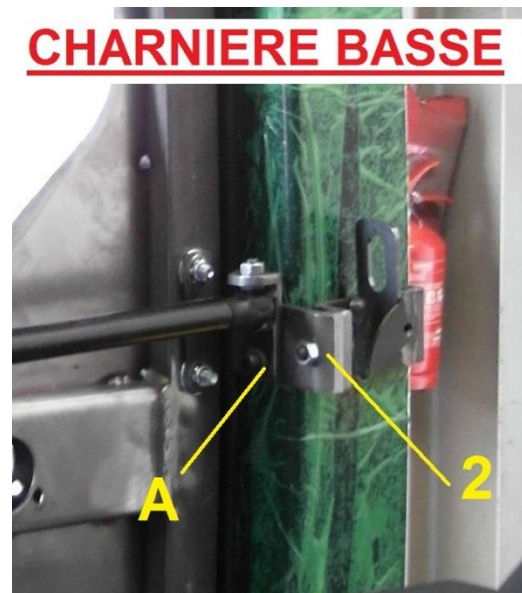

3. Positionner la porte sur les charnières (1)
4. Vérifier que le jeu entre le porte et le protège conducteur du chariot soit constant.

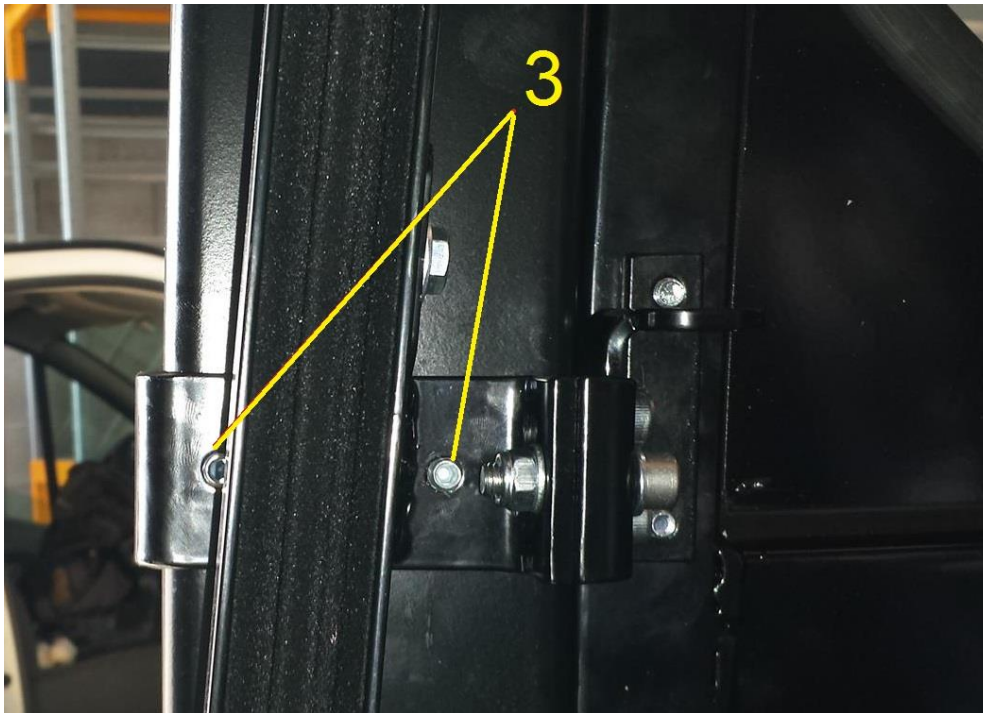

5. Ajuster la position de la porte en jouant sur les lumières prévues sur les charnières (1) et (2)
6. Une fois la porte en position, bloquer définitivement la position des charnières partie mâle (1), en serrant les 2 vis sans tête prévues (3)



7. Monter l'ensemble gâche de porte (4) sur le support fourni
8. Positionner l'ensemble support + gâche (5) en le bridant sur le montant avant du protège conducteur. Attention ne pas serrer complètement
9. Fermer la porte et enclencher la gâche dans les mâchoires de la serrure.
10. Ajuster la porte de façon à ce qu'elle soit centrée sur le protège conducteur.
11. Vérifier que le jeu entre le protège conducteur et la porte soit constant et que le joint d'étanchéité de la porte plaque sur les surfaces du protège conducteur puis bloquer l'ensemble en serrant les vis des charnières et du support gâche

12. Fixer sur les charnières (1) le support vérin à gaz (6) fourni
13. Fixer sur la porte le support vérin à gaz (7)
14. Fixer le vérin à gaz à l'aide de 2 écrous autobloquant M8

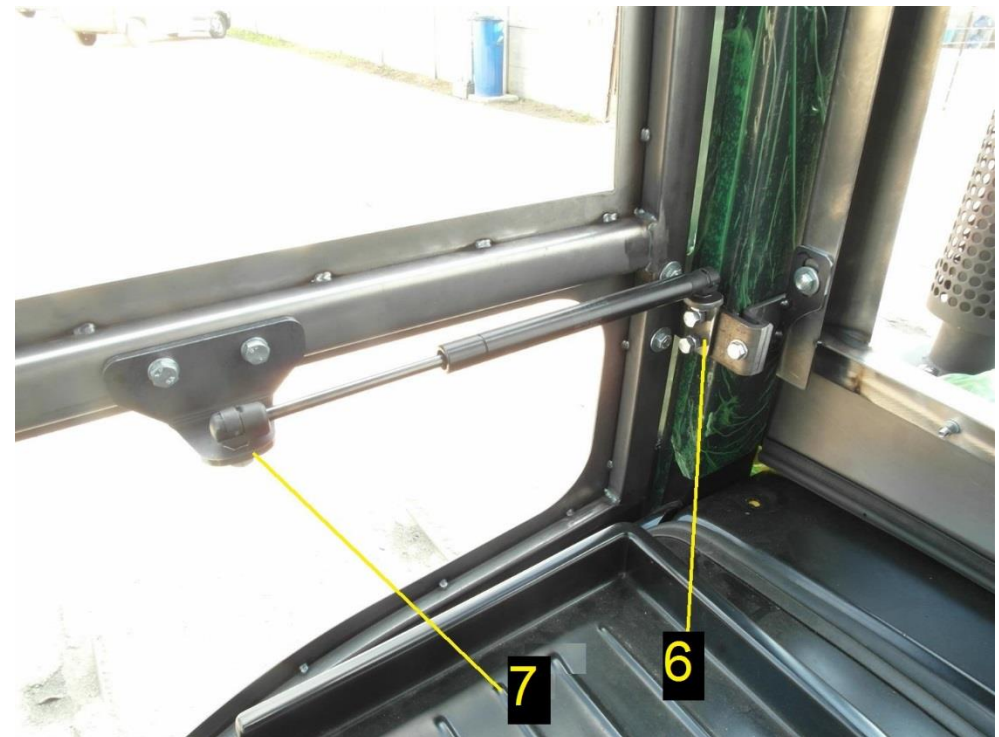

15. Monter la tôle de marche pied (8) sur le bas de la porte

16. Ajuster sa position à l'aide des trous oblongs prévus sur le bas de porte et sur le marche-pied



C. Montage des PORTES METALLIQUES en 2 parties

Le principe de montage des portes en 2 parties est le même que pour les portes standards. La différence se situe au niveau du verrouillage de la porte partie arrière



D. Montage du PANNEAU ARRIERE

1. Démontez l'ensemble filtre à air (1) et le pot d'échappement (2). Ceci est nécessaire pour réaliser le montage du panneau arrière

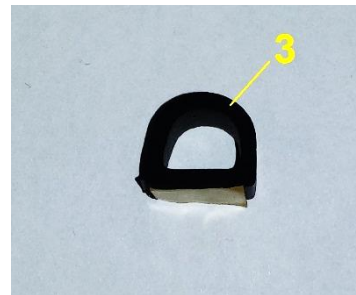
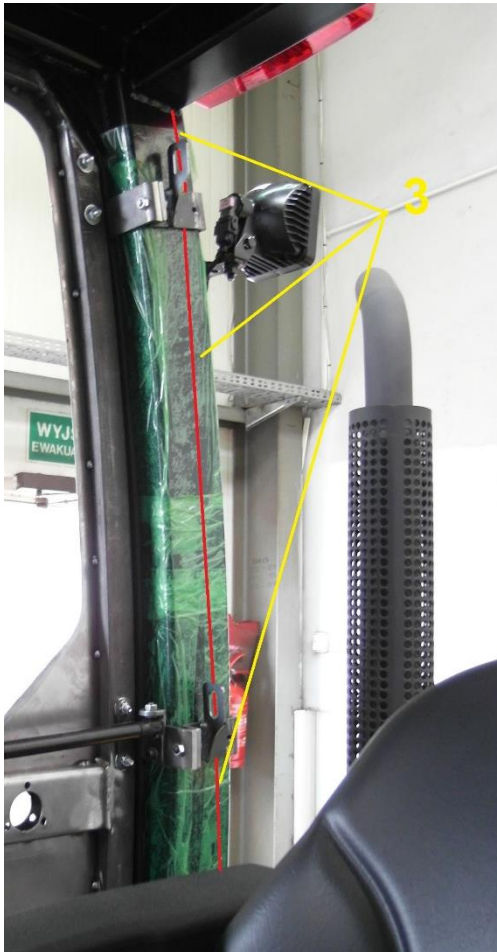

Attention, si vous n'équipez pas votre chariot de porte métalliques, il est nécessaire de positionner les brides de maintien du panneau arrière en reprenant l'ordre de montage des charnières partie mâle des portes (Voir paragraphe B ; point 2 à 5)

2. Coller sur les montants arrière et entre les charnières le joint (3) afin de réaliser l'étanchéité entre les montants arrière du chariot et le cadre métallique du panneau arrière

3. Par l'extérieur, présenter le panneau arrière contre les brides de maintien (4) (charnière de porte partie mâle).
4. Ajuster le panneau arrière en comprimant le joint supérieur et fixer le sur les brides (4) en utilisant la visserie fournie.

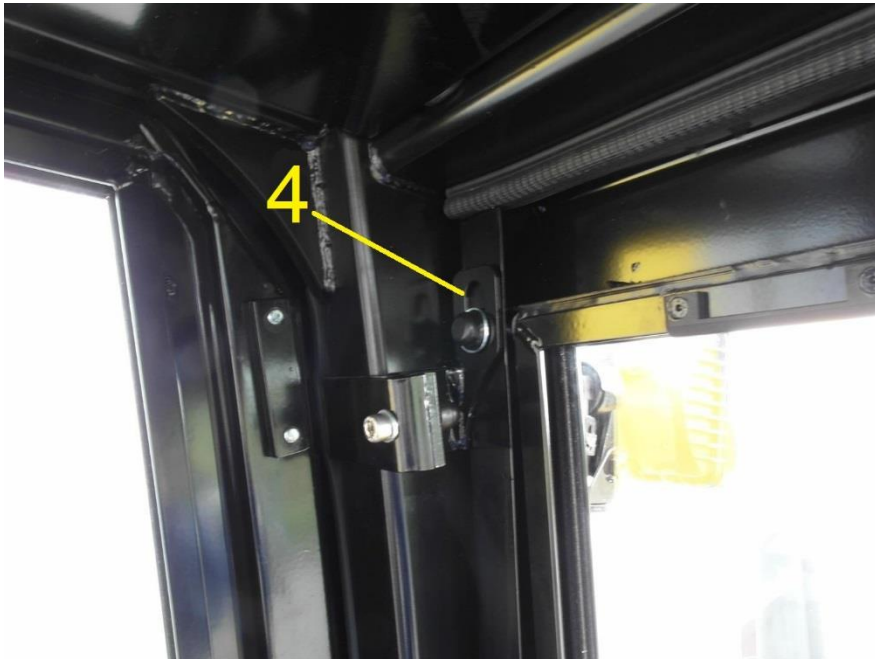

5. Fixer la tôle arrière basse (5) sur le bas du panneau arrière avec 3 boutons moletés (6)

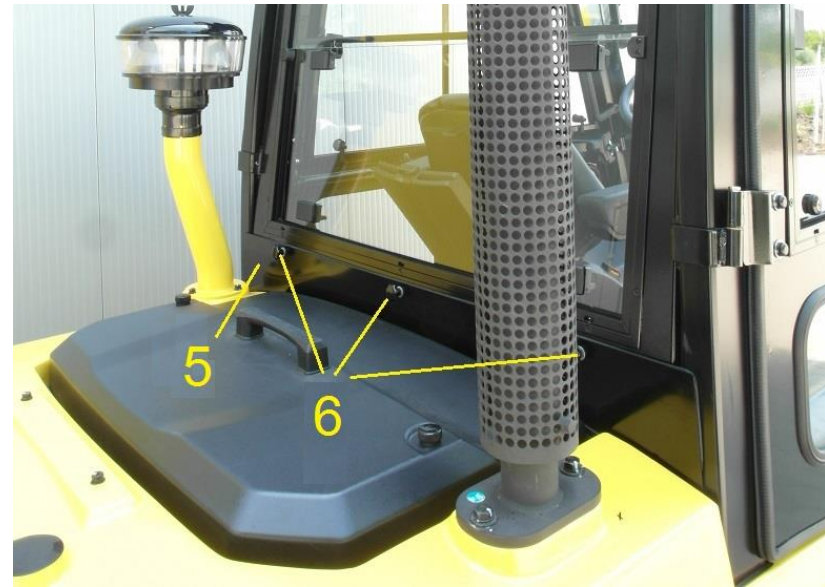

6. Réaliser un masticage au niveau des charnières ou brides de maintien du panneau arrière afin de finir l'étanchéité du panneau arrière
7. Remonter l'ensemble filtration et pot d'échappement

8. Si votre chariot est équipé d'un feu à éclat ou gyrophare, démonter le avec son support
9. Positionner sur les points de fixations du support feu à éclats la pièce (7) en utilisant la visserie d'origine
10. Remonter le feu à éclat et le support sur la pièce (7)



E. Montage du PANNEAU AVANT

1. Démonter les feux avant



2. Présenter le panneau avant entre les montants avant du chariot et le positionner en butée sous la casquette avant du protège conducteur

3. Fixer le bas du panneau avant sur les ensembles gâches de porte (1) en utilisant la visserie fournie et en intercalant la pièce (2) entre la cadre métallique et la bride

Si votre chariot n'est pas équipé de porte, utiliser les brides de serrage fournies avec le panneau avant

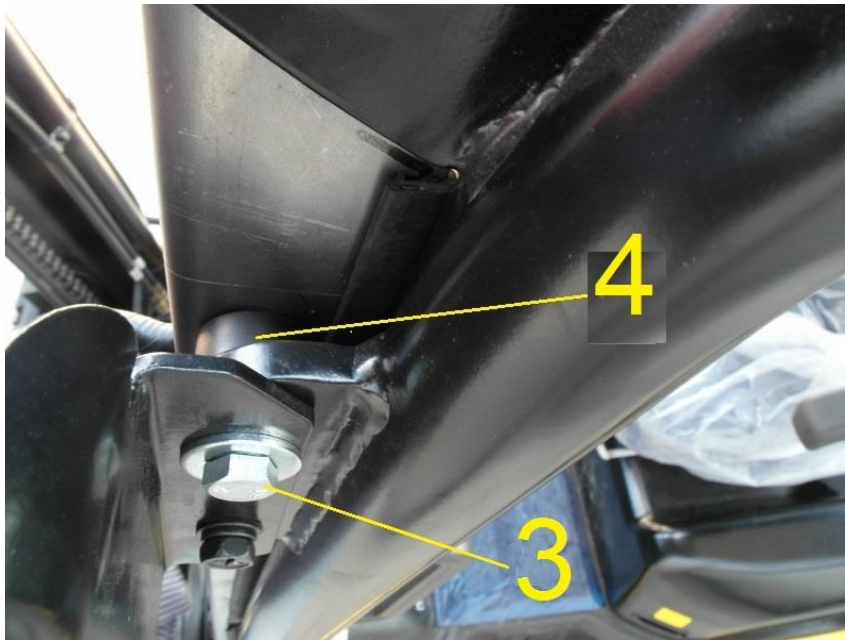
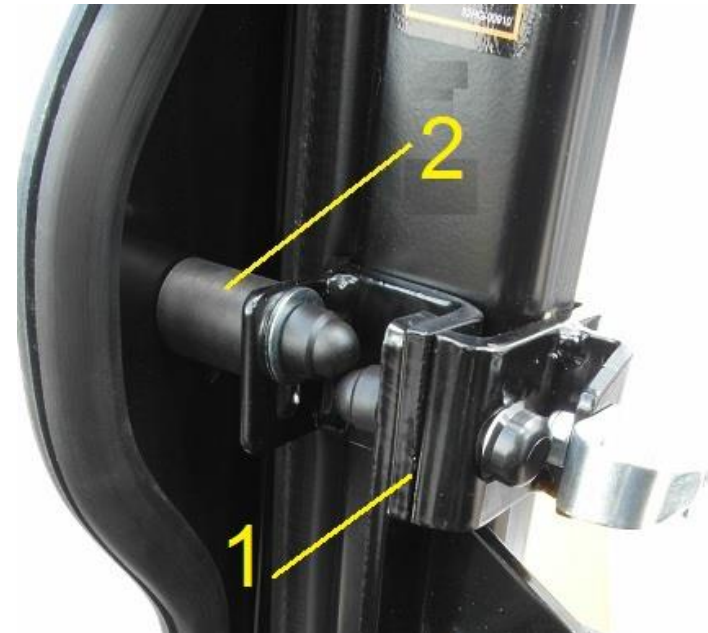

4. Remonter les feux avant et remplacer la vis supérieure (3) par celle fournie afin de fixer la partie haute du panneau avant. Placer la cale fournie (4) entre le support feu soudé sur le protège conducteur et le panneau avant

F. Montage des EQUIPEMENTS ELECTRIQUES

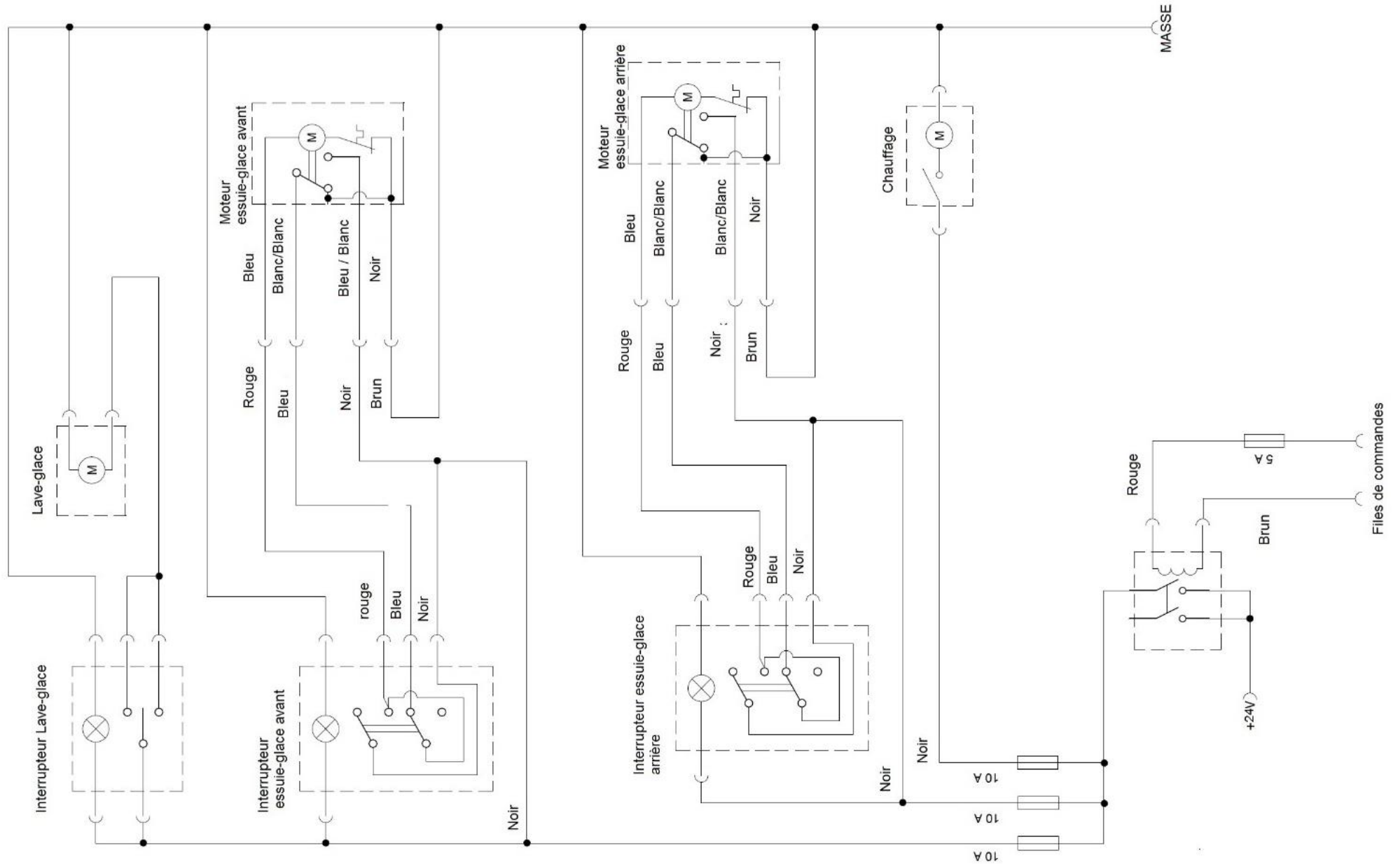

1. Démontez la partie basse du tableau de bord (côté droit)
2. Percez un trou Ø22 (1) sur le tableau de bord au-dessus de la platine interrupteur et sous l'emplacement du moteur d'essuie-glace avant
3. Par ce trou, tirez sous le tableau de bord le faisceau de l'essuie-glace avant et le tuyau de lave-glace
4. Montez le moteur d'essuie-glace, le bras et le balai
5. Raccordez le moteur au faisceau électrique
6. Montez sur la vitre le passe cloison et raccordez le tuyau de lave-glace



7. Retirer les caches interrupteurs de la platine d'origine
8. Tirer les connecteurs des différents interrupteurs (essuie-glace avant, arrière et lave-glace) sous le tableau de bord et les raccorder aux interrupteurs
9. Clipper les interrupteurs sur la platine

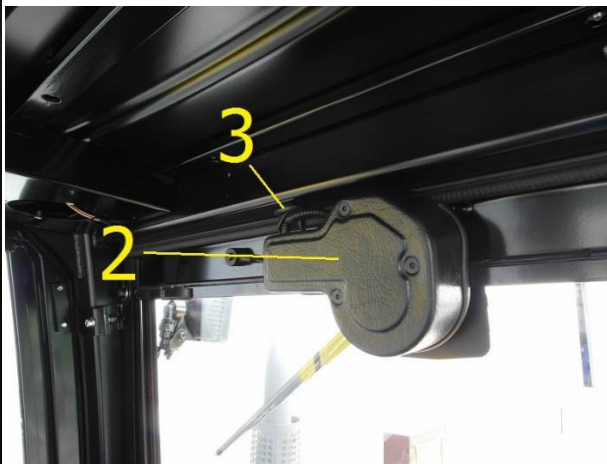

10. Tirer le faisceau d'essuie-glace arrière par le montant avant droit du chariot en passant par le trou (4) et le faire sortir par le trou d'origine (3)
11. Monter le moteur d'essuie-glace (2), et fixer le bras et le balai
12. Connecter le faisceau au moteur

13. Fixer le support bidon de lave-glace sur le support gâche de porte droite.
14. Glisser le bidon sur son support et raccorder le tuyau de lave-glace et le faisceau électrique

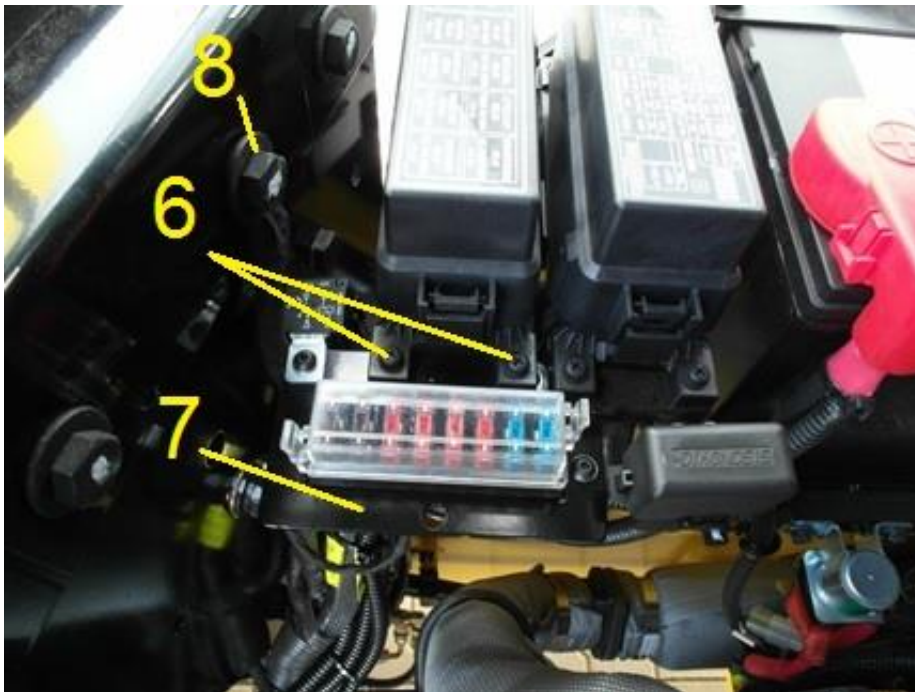

15. Repérer les boîtiers fusibles d'origine
16. Dévisser les 2 vis (6) et fixer l'ensemble support et fusibles (7) que nous fournissons
17. Connecter le fil de masse du faisceau fourni au châssis du chariot, vis (8) par exemple

20. Ouvrir le boîtier fusible d'origine et repérer la vis (9)

21. Connecter le fil de positif « +24V » sur cette vis (9)

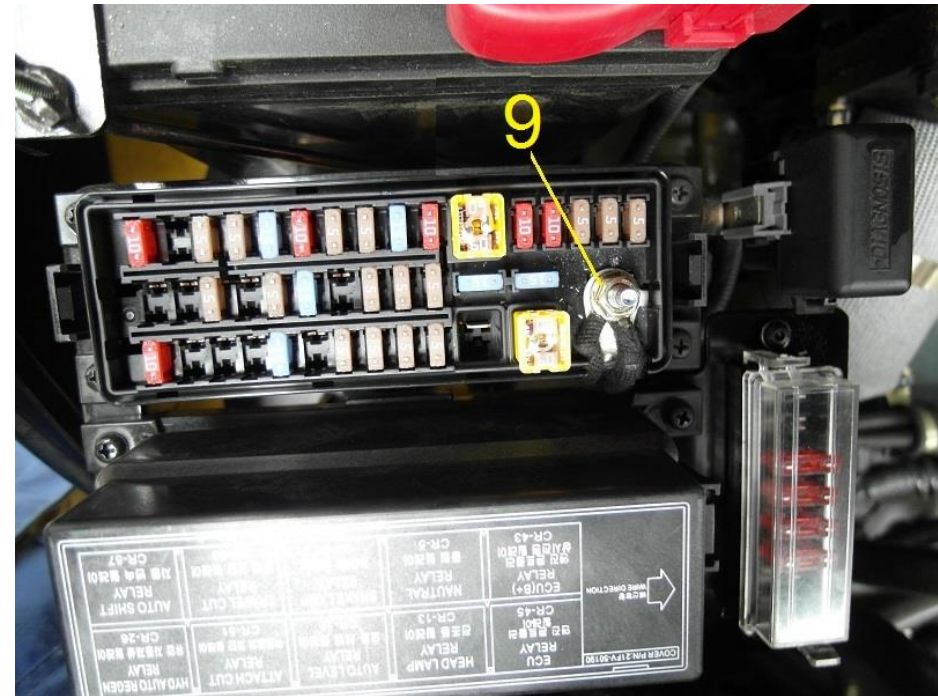
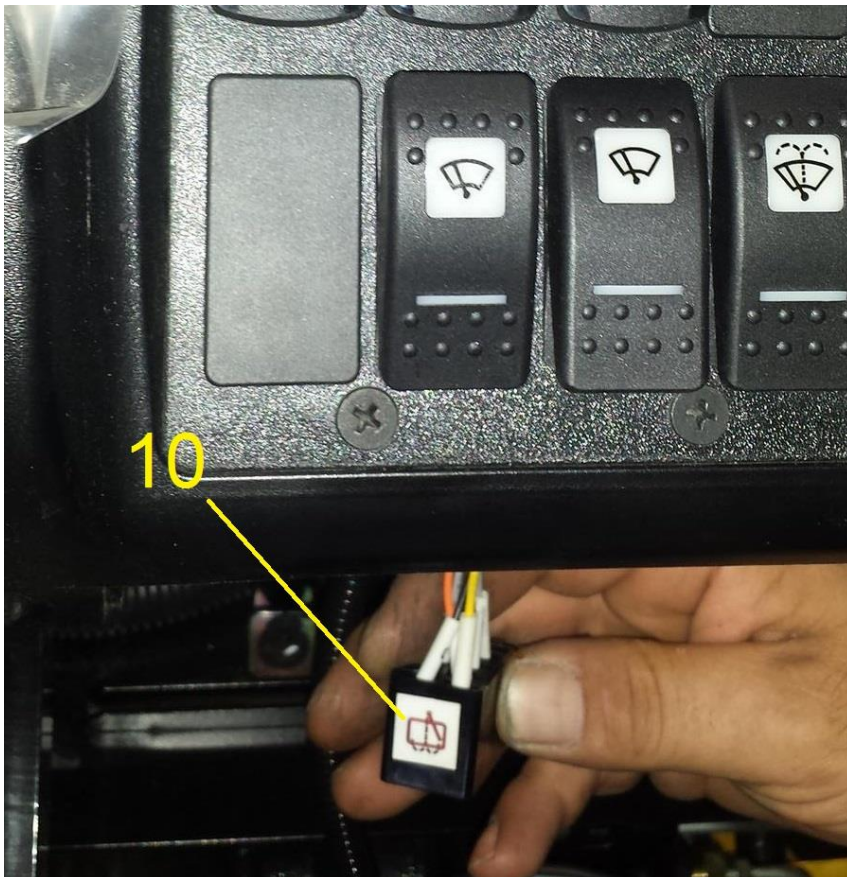

22. A droite de la colonne de direction et sous le tableau de bord (partie haute), repérer le connecteur d'origine (10) (connecteur avec symbole essuie-glace)

23. Couper le noir (11) et le gris (12) du connecteur d'origine (10)
24. Mettre sur les 2 fils coupés les cosses et le connecteur (13) fournis
25. Raccorder le faisceau fourni à ce connecteur (13)
26. Remonter les différentes parties du tableau de bord

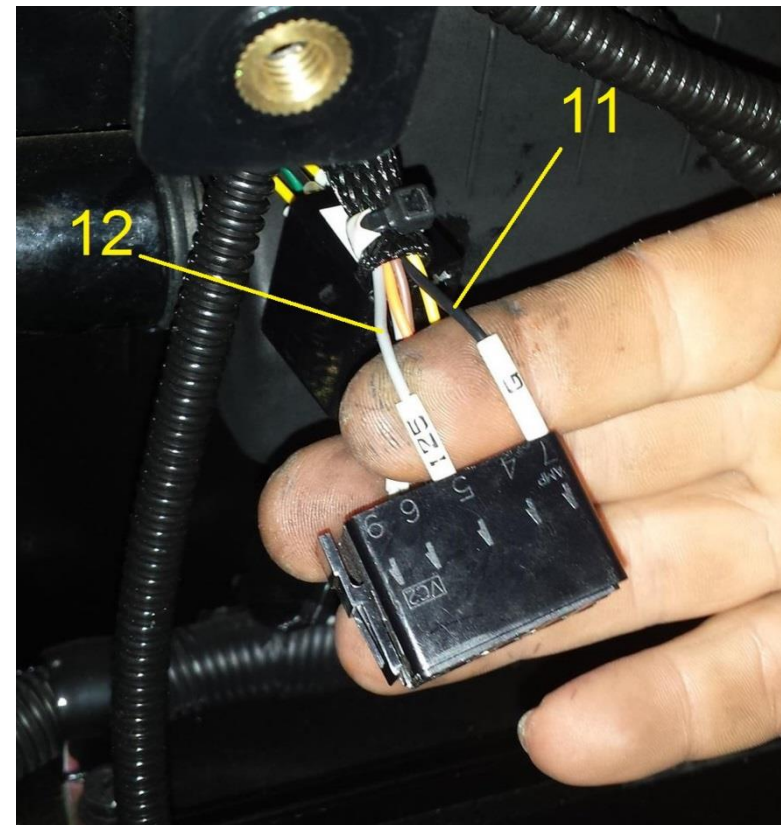
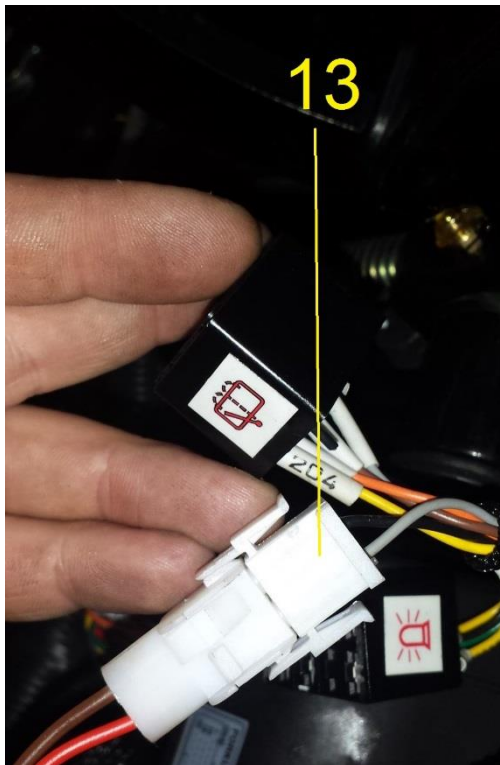

G. Montage du CHAUFFAGE

1. Fixer la bride (1) sur le support (2) à l'aide de la visserie fournie
2. Fixer l'ensemble (1+2) sur le protège conducteur et sur le support gâche de porte droite (3)
3. Fixer la pièce (4) sur la pièce (2)
4. Fixer le bloc chauffage sur le support (4)

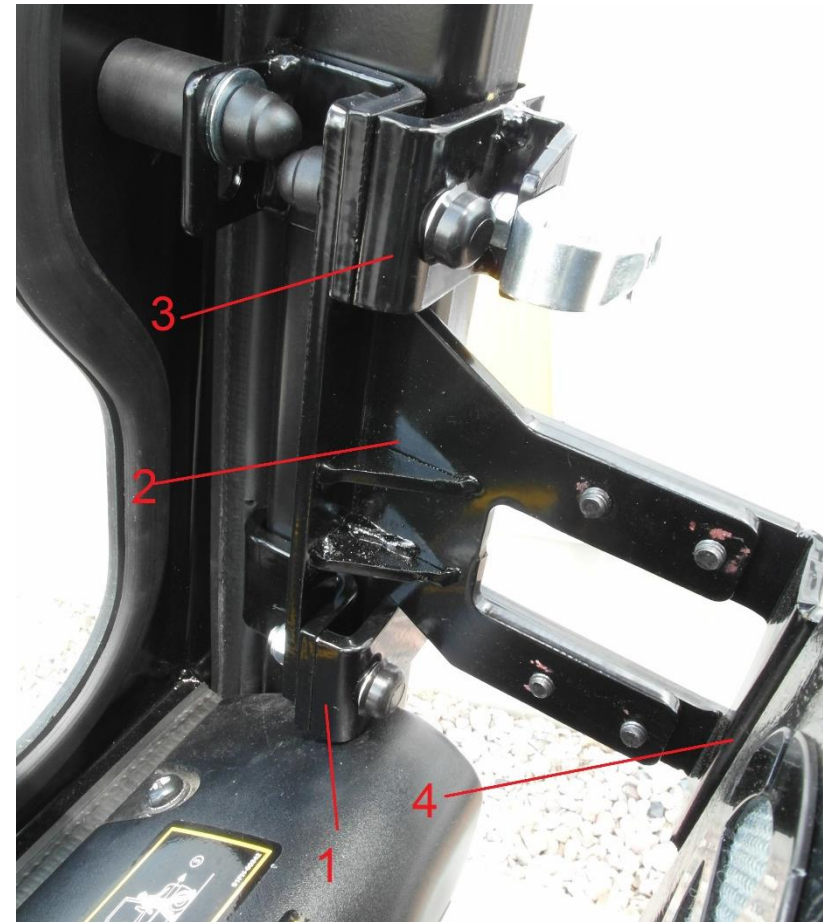
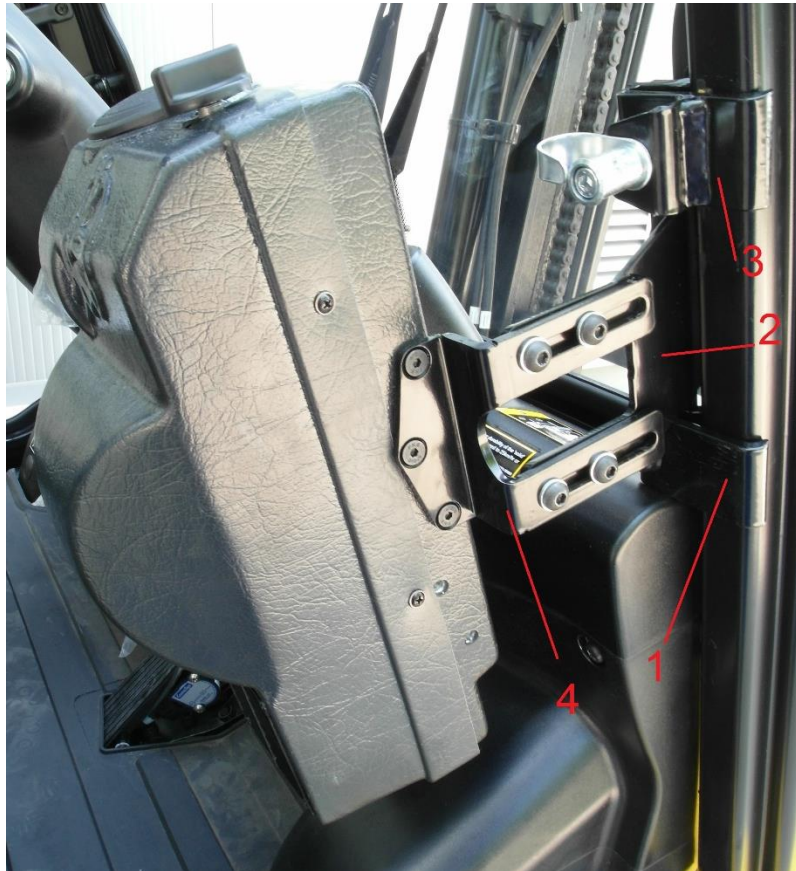

5. Ouvrir le capot moteur et retirer les tôles de plancher du chariot et le tapis de sol
6. Sur la tôle de plancher avant, effectuer une découpe sur la partie droite suivant les cotes données ci-contre

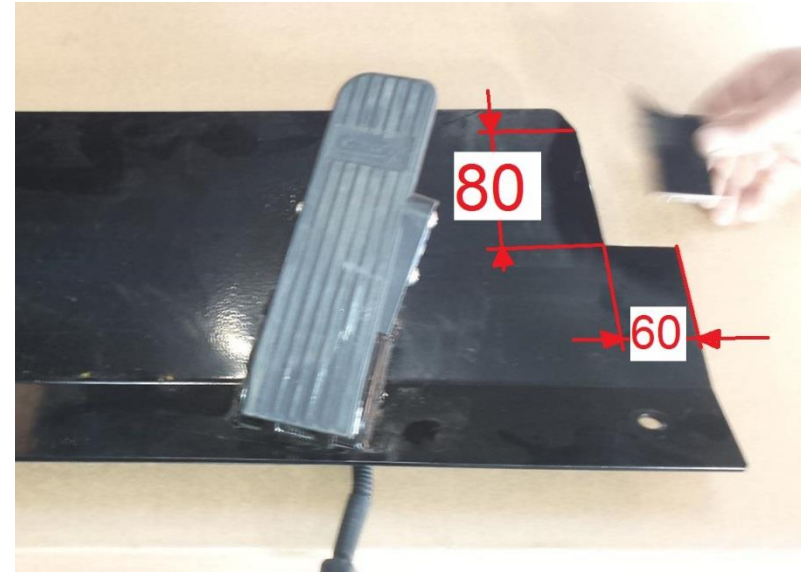

Raccordement pour chariot DIESEL (Modèle 1)

7. Retirer le bouchon vissé sur la partie supérieure du carter du moteur (1).
8. Assembler le raccord fourni sur le point (1) et raccorder la durite de retour du chauffage (2)





9. Retirer le bouchon vissé sur la partie supérieure du carter du moteur (3).
10. Assembler le raccord fourni sur le point (3) et raccorder la durite d'entrée du chauffage (4)

11. Remettre en place les tôles de plancher et faire passer le faisceau et les tuyaux de chauffage dans l'angle coupé côté droit
12. Effectuer la même découpe sur le tapis de sol et le remettre en position
13. Raccorder électriquement le chauffage au faisceau fourni

